

Factory Automation & Robotics

新製品対応力を極限まで追求したボトル自動充填装置

WIST **WB-2** **WB-4**
WB-6 **WB-8**

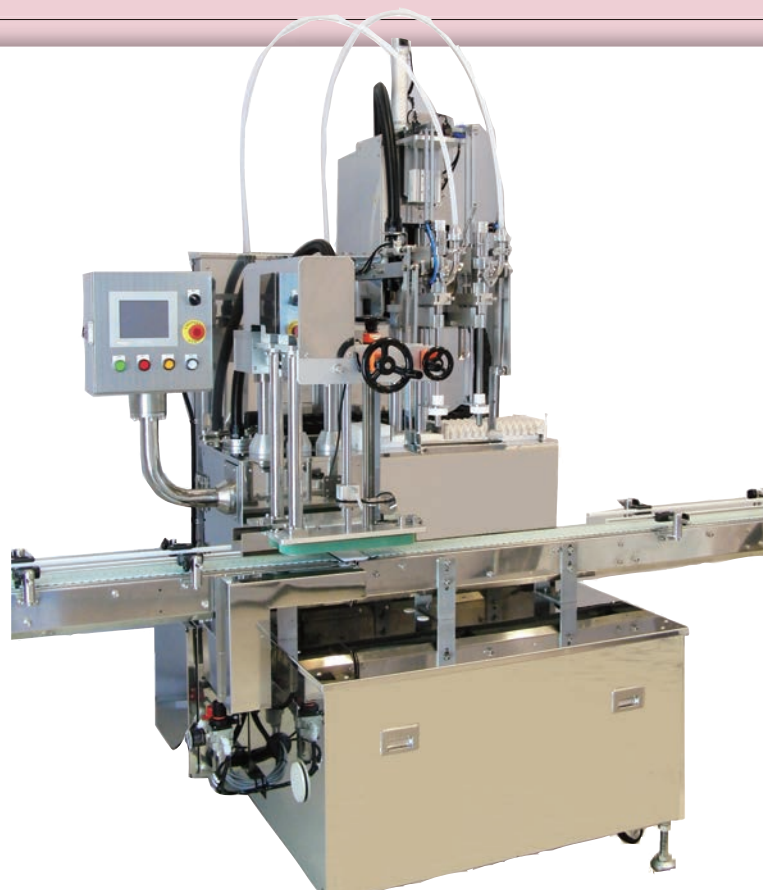

特徴

- 新製品対応力、品種対応力を極限まで追求した、コンパクトな直線型ボトル追従式自動充填装置です。
- 新開発ピッチメーカー®により、スクリュウ、スターホイール、ホルダーを使用せずにどんな形状のボトルも定ピッチに切り出し、安定した搬送を行います。
- 交換部品が無いので、新製品に即対応でき、交換部品の費用がかかりません。
- 一度生産した製品は充填量、速度、ノズル追従条件等を、120品種まで記憶します。
- 粘度対応巾の大きなサーボ充填機を搭載していますので、液物から粘体まで巾広い製品に対応します。

寸法図

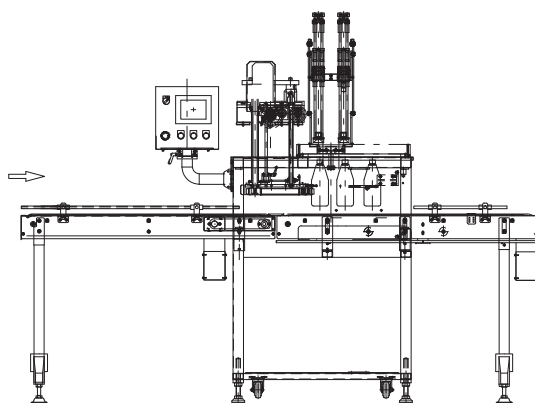
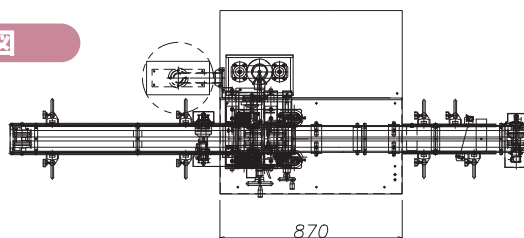

※ 図面はWB-2です

WB-2

WB-4

WB-6

WB-8

WIST
Factory Automation & Robotics

〈仕様〉	充 填 量	5 ~ 220cc、10 ~ 330cc、10 ~ 550cc、50 ~ 1100cc を選択
	充 填 方 式	強制切替バルブ式ピストン充填方式
能 力	WB-2	20 ~ 30 本 / 分
	WB-4	30 ~ 50 本 / 分
	WB-6	40 ~ 70 本 / 分
	WB-8	60 ~ 90 本 / 分 充填量、速度により変動あり
品 種 記 憶 数	120 品種	
対 応 ボ ト ル 形 状	丸、角、楕円	
対 応 ボ ト ル 径	φ15 mm ~ φ110 mm	
対 応 ボ ト ル 高 さ	H=60 mm ~ 220 mm	
検 知 機 能	ノーボトルノーフィル ノズル衝突検知	
オ プ シ ョ ン	充填機各軸サーボ制御 充填方式変更：質量流量式	
ユ ー テ ィ リ テ ィ	AC200V 3相 エアー 0.5MPa 以上	

〈販売元〉

〈製造元〉

WIST
Factory Automation & Robotics

株式会社 ウイスト

〒619-0237

京都府相楽郡精華町光台3丁目2-26

TEL (0774) 98-6767

FAX (0774) 98-6768

ホームページ <http://www.wist.co.jp>

2020.11
2017.7